

# Delivery 11.180 4x4



## Camiones y Buses

### MOTOR

Marca / Modelo	Cummins / ISF3.8
Nº de cilindros / Cilindrada (cm3)	4 en línea / 3.800
Potencia neta máx. - CV (Kw) a rpm (*)	176 (130) a 2.600
Par motor neto máximo - Nm a rpm (*)	600 a 1.100 - 1.800
Sistema de inyección	Common Rail
Norma de emisiones	Euro V
Tecnología de emisiones	SCR

(\*) Valores conforme ensayos ISO 1585

### TRANSMISIÓN

#### MANUAL

Marca / Modelo	EATON / ESO 6106A
Tipo / Accionamiento	Manual / a cables
Nº de marchas de Avance / Retroceso	Sincronizadas: 6 / 1
Relaciones 1ª/ 6ª (Última)	6,19:1 / 0,78:1
Reversa	5,69:1
Tracción	4x4 transformable en 4x2

### CAJA DE TRANSFERENCIA

Marca / Tipo	Marmon Herrington / MVG
Relación de reducción	2:1

### EMBRAGUE

Marca / Tipo	Valeo / monodisco seco, revestimiento orgánico.
Accionamiento	"Pull Type", hidráulico asistido por aire.
Diámetro del Disco (mm)	362

### EJE DELANTERO

Marca / Modelo	DANA / M267
Relación de reducción	4,56:1

### EJE TRASERO MOTRIZ

Marca / Modelo	MERITOR / MS 08-125
Tipo	Eje rígido en acero estampado
Relación de reducción	4,56:1

### SUSPENSIÓN

Delantera	Ballestas parabólicas, amortiguadores hidráulicos telescópicos de doble acción. Barra estabilizadora.
Trasera	Eje rígido, ballestas trapezoidales, amortiguadores hidráulicos telescópicos de doble acción. Barra estabilizadora.

### PESOS Y CAPACIDADES (KG)

Tipo de Cabina Delivery	Cabina Extendida y Techo Bajo
Distancia entre ejes (mm)	4.000
PESOS EN ORDEN DE MARCHA	
Eje delantero	2.585
Eje trasero	1.320
Total	3.905

#### CAPACIDADES TÉCNICAS

Eje delantero	3.600
Eje trasero	7.200
Total	10.800
Capacidad Máxima de Tracción (CMT)	13.200
Carga útil máxima (Técnica) + Carrocería	6.895

Obs: Los pesos son referenciales según condiciones originales, incluyendo nivel de fluidos completo y tanques de combustible llenos. Los pesos pueden estar limitados por normas viales y sufrir alteraciones debido a los opcionales.

### RUEDAS

Llantas	Acero, 6,75 x 17,5 - Incluye Auxilio
Neumáticos	235/75R17,5 - Incluye Auxilio

### CHASIS

Tipo	Modular, largueros rectos de perfil "U" constante.
Material	LNE 500



VOLÚMENES DE ABASTECIMIENTO (lts)	
Tanque de combustible / Material	150 / Plástico
Tanque de urea	23

PRESTACIONES (Cálculo Teórico)		
Relación de reducción caja de transferencia	1:1	2:1
Velocidad máxima (km/h)	90 (Limitado Electrónicamente)	
Capacidad de rampa con 10.800 kg (%)	38	76
Partida en rampa con 10.800 kg (%)	31	62

Obs: Datos proyectados por simulación de rendimiento

FRENOS	
Freno de servicio	Neumático, tambor en las ruedas delanteras y traseras, ABS + EBD + ESP + HSA + ATC
Tipo / Circuito	S-came / circuitos independientes, depósito triple y secador de aire con filtro coalescente.
Freno de estacionamiento	Cámara de muelle acumulador
Actuación	Ruedas traseras
Accionamiento	Válvula moduladora en el tablero de instrumentos
Freno auxiliar / tipo	Válvula tipo mariposa en el tubo de escape
Accionamiento	Electroneumático, con interruptor en el tablero y comando en el acelerador, pedal de embrague y pedal de freno.
Seguridad Activa	ABS + EBD + ESP + HSA + ATC

DIMENSIONES (mm)	
Distancia entre ejes	A 4.000
Voladizo delantero	B 1.244
Voladizo trasero	C 1.268
Largo Total	D 6.531
Ángulo de entrada	E 30°
Ángulo de salida	F 39°
Altura del vehículo	G 2.610
Altura de la plataforma de carga	H 1.100
Distancia mínima entre el eje delantero y el comienzo del implemento	I 725
Ancho máximo delantero (con/sin espejos)	J 2.690 / 2.142
Ancho máximo trasero	K 2.205
Trocha delantera	L 1.750
Trocha trasera	M 1.690
Despeje delantero	N 236
Despeje trasero	O 220
Distancia externa entre largueros	P 862
Diámetro de giro	15.500
Distancia libre de carrozado	4.562

SISTEMA ELÉCTRICO	
Tensión nominal	24V
Batería	2 x (12V - 100 Ah)
Alternador	80A - 28V

EQUIPAMIENTO	HIGHLINE
Calefacción y Aire Acondicionado	●
Asiento de conductor con suspensión neumática, apoyacabezas y cinturón de seguridad de 3 puntos	●
Asiento de acompañante Doble (Respaldo Independiente y Rebatible) con doble apoyacabezas y cinturones de seguridad de 3 puntos	●
Tapizado de asientos en cuero sintético	●
Radio (AM/FM, CD+MP3, USB, Bluetooth)	●
Tacógrafo analógico MTCO	●
Panel de Instrumentos color y multifunción	●
Computadora de Abordo	●
Control de velocidad crucero	●
Columna de dirección con regulación de altura y profundidad	●
Levantacristales con accionamiento eléctrico	●
Cierre centralizado de puertas	●
Espejos retrovisores principales (con ajuste eléctrico) + convexo auxiliar	●
Luces antiniebla	●
Visera (Parasol color carrocería)	●
2 Luces de lectura en habitáculo	●
Escotilla de techo	●
Portaobjetos en consola de techo	●
Suspensión mecánica de cabina	●
Transmisión Manual de 6 Velocidades	●
Control de Tracción - ATC	●
Selectora de ALTA & BAJA	●
Bloqueo de Diferencial Trasero	(Op)
Control de Estabilidad - ESP	●
Asistente de partida en pendiente - HSA	●

(Std) Estándar / (Op) Opcional | Obs: Los datos técnicos pueden actualizarse sin previo aviso. Imágenes no contractuales. Agosto 2025

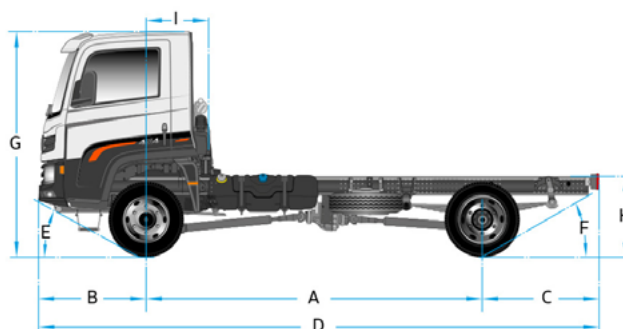
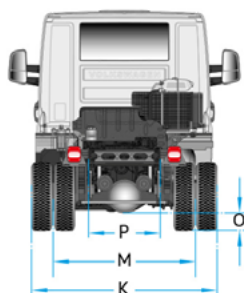

**2 AÑOS DE GARANTÍA**  
**ó 200.000 KM** | Lo que ocurra primero.

**VolksAssistance**  
**0800 888 8922** | Tu mejor compañero de ruta.



Utiliza y Recomienda



[/camionesybusesvw](#)

[/vwcamionesbuses](#)

[www.vwcamionesybuses.com.ar](http://www.vwcamionesybuses.com.ar)