

# e-Delivery 14



## Camiones y Buses

MOTOR	
Marca / Modelo	VW / 280
Potencia neta máx. - Kw a rpm (*)	300 a 1.360 - 3.500
Par motor neto máximo - Nm a rpm (*)	2.150 a 0 - 1.360
Norma de emisiones	Cero emisiones (100% eléctrico)

(\*) Valores conforme ensayos ISO 1585

SISTEMA ELÉCTRICO DE TRACCIÓN	
Tensión Nominal	380 a 650 V
Batería	3 packs o 6 packs
Tipo	Ión de Litio
Tracción	6x2

EJE DELANTERO	
Marca / Modelo	DANA / SA0365

EJE TRASERO MOTRIZ	
Marca / Modelo	MERITOR / MS 08-125
Relación de reducción	6,14:1

EJE TRASERO AUXILIAR (3er eje)	
Marca / Modelo	KLL

SUSPENSIÓN	
Delantera	Ballestas parabólicas, amortiguadores hidráulicos telescópicos de doble acción. Barra estabilizadora.
Trasera	Eje rígido con pulmones neumáticos y amortiguadores hidráulicos telescópicos de doble acción. Barra estabilizadora.

CHASIS	
Tipo	Modular, largueros rectos de perfil "U" constante.
Material	LNE 500

RUEDAS	
Llantas	Acero, 6,75 x 17,5 - Incluye Auxilio
Neumáticos	235/75R17,5 - Incluye Auxilio

PESOS Y CAPACIDADES (KG)		
Tipo de Cabina Delivery	Cabina Extendida y Techo Bajo	
Packs de Baterías	3	6
PESOS EN ORDEN DE MARCHA		
Eje delantero	2.010	2.260
Eje trasero	3.235	3.510
Total	5.245	5.770

CAPACIDADES TÉCNICAS		
Eje delantero - 1°	3.800	
Eje trasero motriz - 2°	7.100	
Eje trasero auxiliar - 3°	3.600	
Total	14.500	
Capacidad Máxima de Tracción (CMT)	14.500	
Carga útil máxima (Técnica) + Carrocería	9.255	8.730

Obs: Los pesos son referenciales según condiciones originales, incluyendo nivel de fluidos completo. Los pesos pueden estar limitados por normas viales y sufrir alteraciones debido a los opcionales.

SISTEMA ELÉCTRICO AUXILIAR	
Tensión nominal	24 V
Batería	2 x (12V - 44 Ah)



PRESTACIONES (Cálculo Teórico)	
Relación de reducción eje trasero	6,14:1
Velocidad máxima (km/h)	90 (Limitado Electrónicamente)
Capacidad de rampa con 14.500 kg (%)	20
Partida en rampa con 14.500 kg (%)	20

Obs: Datos proyectados por simulación de rendimiento

FRENOS	
Freno de servicio	Neumático, tambor en las ruedas delanteras y traseras, ABS + EBD + HSA + ATC.
Tipo / Circuito	S-came / circuitos independientes, depósito triple y secador de aire con filtro coalescente.
Freno de estacionamiento	Cámara de muelle acumulador.
Actuación	Ruedas traseras, en ambos ejes traseros.
Accionamiento	Válvula moduladora en el tablero de instrumentos.
Freno Auxiliar / Tipo	Sistema de Regeneración con 4 niveles de actuación.
Accionamiento	Electrónico, con interruptor en el tablero y comando en el acelerador y pedal de freno.
Seguridad Activa	ABS + EBD + HSA + ATC

DIMENSIONES (mm)		
Distancia entre ejes (1° a 2° / 2° a 3°)	A	3.300 / 1.100
Voladizo delantero	B	1.260
Voladizo trasero	C	1.242
Largo Total	D	6.901
Ángulo de entrada	F	23,7°
Ángulo de salida	G	16,2°
Altura del vehículo	H	2.414
Altura de la plataforma de carga	I	799
Distancia mínima entre el eje delantero y el comienzo del implemento	J	625
Ancho máximo delantero (con/sin espejos)	K	2.690 / 2.035
Ancho máximo trasero	L	2.191
Trocha delantera	M	1.760
Trocha trasera	N	1.830
Despeje delantero	O	213
Despeje trasero	P	203
Distancia externa entre largueros	Q	862
Distancia libre de carrozado		5.016

EQUIPAMIENTO	
Calefacción y Aire Acondicionado	●
Asiento de conductor con suspensión neumática, apoyacabezas y cinturón de seguridad de 3 puntos	●
Asiento de acompañante Doble (Respaldo Independiente y Rebatible) con doble apoyacabezas y cinturones de seguridad de 3 puntos	●
Tapizado de asientos en tela	●
Radio (AM/FM, CD+MP3, USB, Bluetooth)	●
Tacógrafo analógico MTCO	●
Panel de Instrumentos color y multifunción	●
Computadora de Abordo	●
Control de velocidad crucero	●
Columna de dirección con regulación de altura y profundidad	●
Levantacristales con accionamiento eléctrico	●
Levantacristales con accionamiento manual	-
Cierre centralizado de puertas	●
Espejos retrovisores principales (con ajuste eléctrico) + convexo auxiliar	●
Espejos retrovisores con ajuste manual	-
Luces antiniebla	●
Visera (Parasol color carrocería)	●
2 Luces de lectura en habitáculo	●
Escotilla de techo	●
Portaobjetos en consola de techo	●
Suspensión mecánica de cabina	●
Control de Tracción - ATC	●
Asistente de partida en pendiente - HSA	●

(Std) Estándar / (Op) Opcional. Obs: Los datos técnicos pueden actualizarse sin previo aviso. Imágenes no contractuales. Enero 2024

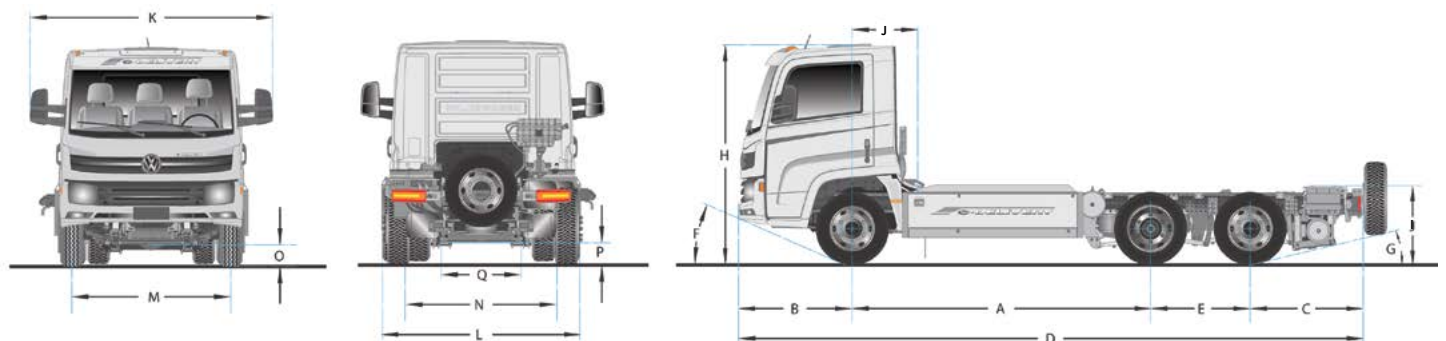

**2 AÑOS DE GARANTÍA**  
 O 200.000 KM | Lo que ocurra primero.

**Volks|Assistance**  
 0800 888 8922 | Tu mejor compañero de ruta.



[/camionesybusesvw](#)

[/vwcamionesbuses](#)

[www.vwcamionesybuses.com.ar](http://www.vwcamionesybuses.com.ar)