

e-Delivery 11



Camiones y Buses

MOTOR	
Marca / Modelo	VW / 280
Potencia neta máx. - Kw a rpm (*)	300 a 1.360 - 3.500
Par motor neto máximo - Nm a rpm (*)	2.150 a 0 - 1.360
Norma de emisiones	Cero emisiones (100% eléctrico)
(*) Valores conforme ensayos ISO 1585	

SISTEMA ELÉCTRICO DE TRACCIÓN	
Tensión Nominal	380 a 650 V
Batería	3 packs o 6 packs
Tipo	Ión de Litio
Tracción	4x2

EJE DELANTERO	
Marca / Modelo	DANA / SA0365

EJE TRASERO MOTRIZ	
Marca / Modelo	MERITOR / MS 08-125
Relación de reducción	5,86:1

SUSPENSIÓN	
Delantera	Ballestas parabólicas, amortiguadores hidráulicos telescópicos de doble acción. Barra estabilizadora.
Trasera	Eje rígido con pulmones neumáticos y amortiguadores hidráulicos telescópicos de doble acción. Barra estabilizadora.

CHASIS	
Tipo	Modular, largueros rectos de perfil "U" constante.
Material	LNE 500

RUEDAS	
Llantas	Acero, 6,75 x 17,5 - Incluye Auxilio
Neumáticos	235/75R17,5 - Incluye Auxilio

PESOS Y CAPACIDADES (KG)		
Tipo de Cabina Delivery	Cabina Extendida y Techo Bajo	
Distancia entre ejes (mm)	3.300	4.400
Packs de Baterías	3/6	3/6
PESOS EN ORDEN DE MARCHA		
Eje delantero	2.070 / 2.325	2.370 / 2.675
Eje trasero	2.310 / 2.625	2.145 / 2.410
Total	4.380 / 4.950	4.515 / 5.085

CAPACIDADES TÉCNICAS		
Eje delantero	3.800	
Eje trasero	7.600	
Total	11.400	
Capacidad Máxima de Tracción (CMT)	11.400	
Carga útil máxima (Técnica) + Carrocería	7.020 / 6.450	6.885 / 6.315

Obs: Los pesos son referenciales según condiciones originales, incluyendo nivel de fluidos completo y tanques de combustible llenos. Los pesos pueden estar limitados por normas viales y sufrir alteraciones debido a los opcionales.

SISTEMA ELÉCTRICO AUXILIAR	
Tensión nominal	24 V
Batería	2 x (12V - 44 Ah)



PRESTACIONES (Cálculo Teórico)	
Relación de reducción eje trasero	5,86:1
Velocidad máxima (km/h)	90 (Limitado Electrónicamente)
Capacidad de rampa con 11.400 kg (%)	28
Partida en rampa con 11.400 kg (%)	28

Obs: Datos proyectados por simulación de rendimiento

FRENOS	
Freno de servicio	Neumático, tambor en las ruedas delanteras y traseras, ABS + EBD + HSA + ATC.
Tipo / Circuito	S-came / circuitos independientes, depósito triple y secador de aire con filtro coalescente.
Freno de estacionamiento	Cámara de muelle acumulador.
Actuación	Ruedas traseras, en ambos ejes traseros.
Accionamiento	Válvula moduladora en el tablero de instrumentos.
Freno Auxiliar / Tipo	Sistema de Regeneración con 4 niveles de actuación.
Accionamiento	Electrónico, con interruptor en el tablero y comando en el acelerador y pedal de freno.
Seguridad Activa	ABS + EBD + HSA + ATC

DIMENSIONES (mm)			
Distancia entre ejes	A	3.300	4.400
Voladizo delantero	B	1.260	
Voladizo trasero	C	1.740	
Largo Total	D	6.302	7.400
Ángulo de entrada	E	23,7°	
Ángulo de salida	F	12,3°	
Altura del vehículo	G	2.414	
Altura de la plataforma de carga	H	799	
Distancia mínima entre el eje delantero y el comienzo del implemento	I	625	
Ancho máximo delantero (con/sin espejos)	J	2.690 / 2.035	
Ancho máximo trasero	K	2.191	
Trocha delantera	L	1.760	
Trocha trasera	M	1.830	
Despeje delantero	N	213	
Despeje trasero	O	203	
Distancia externa entre largueros	P	862	
Distancia libre de carrozado		4.417	5.515

EQUIPAMIENTO	
Calefacción y Aire Acondicionado	●
Asiento de conductor con suspensión neumática, apoyacabezas y cinturón de seguridad de 3 puntos	●
Asiento de acompañante Doble (Respaldo Independiente y Rebatible) con doble apoyacabezas y cinturones de seguridad de 3 puntos	●
Tapizado de asientos en tela	●
Radio (AM/FM, CD+MP3, USB, Bluetooth)	●
Tacógrafo analógico MTCO	●
Panel de Instrumentos color y multifunción	●
Computadora de Abordo	●
Control de velocidad crucero	●
Columna de dirección con regulación de altura y profundidad	●
Levantacristales con accionamiento eléctrico	●
Levantacristales con accionamiento manual	-
Cierre centralizado de puertas	●
Espejos retrovisores principales (con ajuste eléctrico) + convexo auxiliar	●
Espejos retrovisores con ajuste manual	-
Luces antiniebla	●
Visera (Parasol color carrocería)	●
2 Luces de lectura en habitáculo	●
Escotilla de techo	●
Portaobjetos en consola de techo	●
Suspensión mecánica de cabina	●
Control de Tracción - ATC	●
Asistente de partida en pendiente - HSA	●

(Std) Estándar / (Op) Opcional. Obs: Los datos técnicos pueden actualizarse sin previo aviso. Imágenes no contractuales. Enero 2023

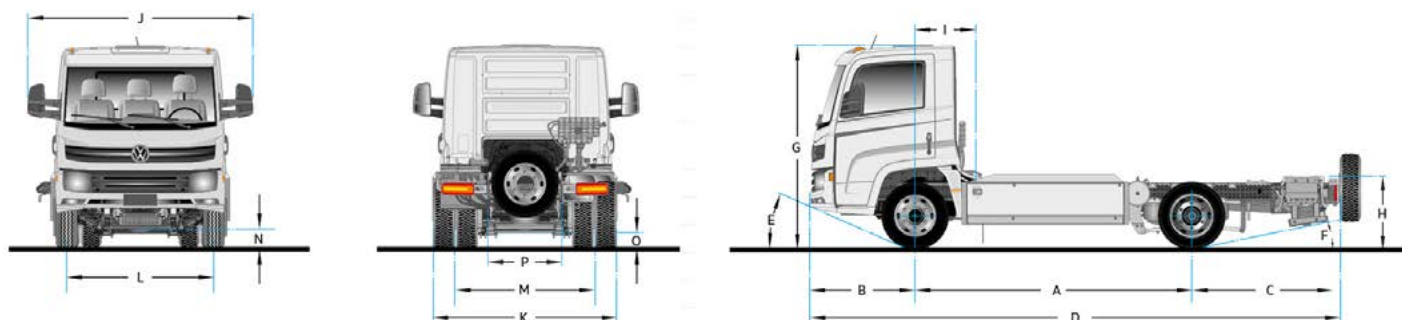

2 AÑOS DE GARANTÍA
ó 200.000 KM | Lo que ocurra primero.

Volks|Assistance
 0800 888 8922 | Tu mejor compañero de ruta



[/camionesybusesvw](#)

[/vwcamionesbuses](#)

www.vwcamionesybuses.com.ar

Camiones Buses