

Constellation Robust 14.190



Camiones y Buses

MOTOR	
Marca / Modelo	MAN / D08 34 190
Nº de cilindros / Cilindrada (cm3)	4 en línea / 4.580
Potencia neta máx. - CV (Kw) a rpm (*)	186 (137) a 2.500
Par motor neto máximo - Nm a rpm (*)	700 a 1.100 - 1.600
Sistema de inyección	Common Rail
Norma de emisiones	Euro V
Tecnología de emisiones	EGR

(*) Valores conforme ensayos ISO 1585

TRANSMISIÓN	
Marca / Modelo	EATON / FS 5406-A
Tipo / Accionamiento	Manual / a cables
Nº de marchas de Avance / Retroceso	Sincronizadas: 6 / 1
Relaciones 1º / 6º (Última)	9,01:1 / 1,00:1
Reversa	8,63:1
Tracción	4x2

EMBRAGUE	
Marca / Tipo	Sachs / monodisco seco, revestimiento orgánico.
Diámetro del Disco (mm)	395

EJE DELANTERO	
Marca / Modelo	Síco / 13K

EJE TRASERO MOTRIZ	
Marca / Modelo	Meritor / MS 19-235
Relación de reducción	4,10/5,72:1 (Doble reducción)

SUSPENSIÓN	
Delantera	Ballestas semielípticas de doble etapa. Amortiguadores hidráulicos telescópicos de doble acción. Barra estabilizadora.
Trasera	Ballestas principales semielípticas de acción progresiva. Ballestas auxiliares parabólicas. Amortiguadores hidráulicos telescópicos de doble acción. Barra estabilizadora.

PESOS Y CAPACIDADES (KG)	
Tipo de Cabina Constellation	Cabina Extendida y Techo Bajo
PESOS EN ORDEN DE MARCHA	
Eje delantero	3.104
Eje trasero	1.746
Total	4.850
CAPACIDADES TÉCNICAS	
Eje delantero	5.000
Eje trasero	9.000
Total	14.000
Capacidad Máxima de Tracción (CMT)	23.000
Carga útil máxima (Técnica) + Carrocería	9.150

Obs: Los pesos son referenciales según condiciones originales, incluyendo nivel de fluidos completo y tanques de combustible llenos. Los pesos pueden estar limitados por normas viales y sufrir alteraciones debido a los opcionales.

FRENOS	
Freno de servicio	Neumático, tambor en las ruedas delanteras y traseras, ABS + EBD.
Tipo / Circuito	S-came / circuito doble, independiente, depósito de aire, secador de aire con filtro coalescente.
Freno de estacionamiento	Cámara de muelle acumulador.
Actuación	Ruedas traseras.
Accionamiento	Válvula moduladora en el tablero de instrumentos.
Freno Auxiliar / Tipo	MAN Exhaust Valve Brake (EVB) / Freno de cabezal y válvula tipo mariposa.
Accionamiento	Electroneumático, con interruptor en el tablero y comando en el acelerador.
Seguridad Activa	ABS + EBD

VOLÚMENES DE ABASTECIMIENTO (lts)	
Tanque de combustible / Material	275 / Plástico
Tanque de urea	-



CHASIS

Tipo	Escalera, largueros rectos de perfil "U" constante, remachado y atornillado.
Material	LNE 500

RUEDAS

Lantas	Acero, 7,5" x 22,5" - Incluye Auxilio
Neumáticos	275/80R22,5 - Incluye Auxilio

PRESTACIONES (Cálculo Teórico)

Relación de reducción eje trasero	4,10/5,72:1
Velocidad máxima (km/h)	90 (Limitado Electrónicamente)
Capacidad de rampa con 14.000 kg (%)	49
Partida en rampa con 14.000 kg (%)	39

Obs: Datos proyectados por simulación de rendimiento

SISTEMA ELÉCTRICO

Tensión nominal	24V
Batería	2 x (12V - 100Ah)
Alternador	80A - 28V

DIMENSIONES (mm)

Distancia entre ejes	A	4.340	4.800
Voladizo delantero	B	1.511	
Voladizo trasero	C	2.134	2.286
Largo Total	D	7.985	8.600
Ángulo de entrada	E	19°	
Ángulo de salida	F	20°	26°
Altura del vehículo	G	2.813	
Altura de la plataforma de carga	H	1.000	
Distancia mínima entre el eje delantero y el comienzo del implemento	I	660	
Ancho máximo delantero (con/sin espejos)	J	2.997 / 2.507	
Ancho máximo trasero	K	2.473	
Trocha delantera	L	2.105	
Trocha trasera	M	1.834	
Despeje delantero	N	260	
Despeje trasero	O	246	
Distancia externa entre largueros	P	882	
Diámetro de giro		17.000	19.000
Distancia libre de carrozado		5.814	6.429

EQUIPAMIENTO

EQUIPAMIENTO	ROBUST
Calefacción y Aire Acondicionado	●
Asiento de Conductor con múltiples regulaciones, apoyacabezas y cinturón de seguridad de 3 puntos	●
Asiento de Acompañante Triple rebatible con apoyacabezas y cinturones de seguridad independientes	●
Tapizado de asientos en cuero sintético	●
Radio (AM/FM, CD+MP3, USB, Bluetooth)	●
Tacógrafo analógico MTCO	●
Panel de Instrumentos color	●
Control de velocidad crucero	●
Botón de accionamiento de toma de fuerza	●
Levantacristales con accionamiento manual	●
Espejos retrovisores con ajuste manual	●
Escotilla de techo con múltiples posiciones	●
Portaobjetos en consola de techo	●
Riel para cortinas	●
Suspensión de cabina mecánica e independiente de 4 puntos	●
Paragolpe delantero plástico	●

(Std) Estándar / (Op) Opcional. Obs: Los datos técnicos pueden actualizarse sin previo aviso. Imágenes no contractuales. Enero 2024

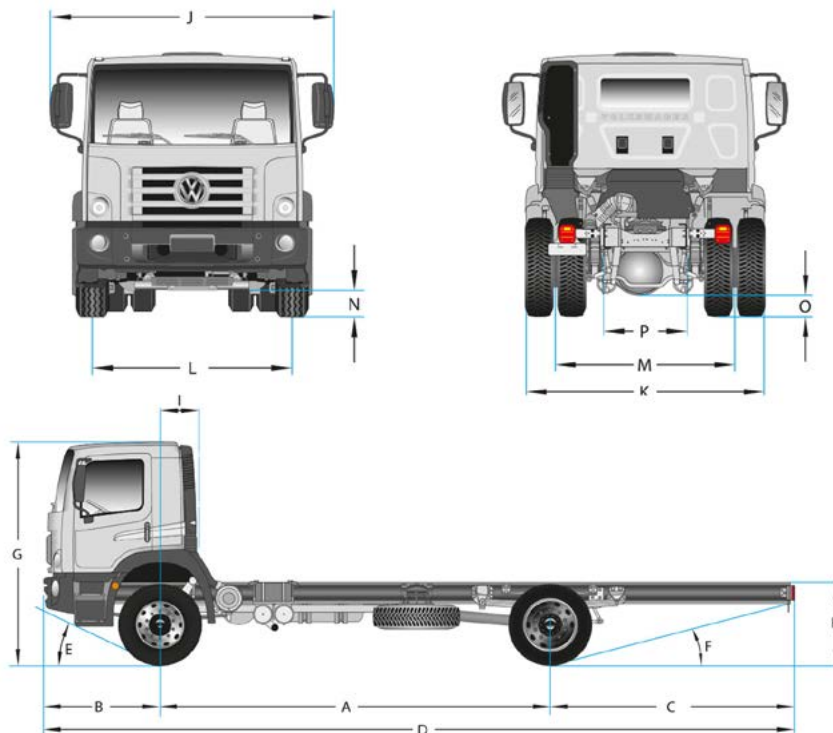

2 AÑOS DE GARANTÍA
 O 200.000 KM | Lo que ocurra primero.

VolksAssistance
 0800 888 8922 | Tu mejor compañero de ruta.



Utiliza y
 Recomienda

