

Volksbus 17.280 OT



Camiones y Buses

MOTOR	
Marca / Modelo	MAN / D08 36 280
N° de cilindros / Cilindrada (cm³)	6 en línea / 6.871
Potencia neta máx. - CV (Kw) a rpm (*)	275 (205) @ 2.300
Par motor neto máximo - Nm a rpm (*)	1.050 a 1.100 - 1.700
Sistema de inyección	Common Rail
Norma de emisiones	Euro V
Tecnología de emisiones	EGR

(*) Valores conforme ensayos ISO 1585

TRANSMISIÓN	
Marca / Modelo	ZF / 6S 1010 BO
Tipo / Accionamiento	Manual (**) / a cables
N° de marchas de Avance / Retroceso	Sincronizadas: 6 / 1
Relaciones	1° / Última 6,75:1 / 0,78:1
	Reversa 6,06:1
Tracción	4x2

EMBRAGUE	
Marca / Tipo	Sachs / monodisco seco, revestimiento orgánico.
Accionamiento	"Push Type", hidráulico asistido por aire.
Diámetro del Disco (mm)	395

VOLÚMENES DE ABASTECIMIENTO (lts)	
Tanque de combustible / Material	20 / Plástico
Tanque de urea	-

SISTEMA ELÉCTRICO	
Tensión nominal	24V
Batería	2 x 12V - 170Ah
Alternador	80A - 28V

PESOS Y CAPACIDADES (KG)	
PESOS EN ORDEN DE MARCHA	
Eje delantero	916
Eje trasero	4.232
Total	5.148
CAPACIDADES TÉCNICAS	
Eje delantero	6.500
Eje trasero	11.500
Total	18.000

Obs: Los pesos son referenciales según condiciones originales, incluyendo nivel de fluidos completo y tanques de combustible llenos. Los pesos pueden estar limitados por normas viales y sufrir alteraciones debido a los opcionales.

EJE DELANTERO	
Marca / Modelo	Sifco / 13K
Tipo	Viga "I" en acero forjado.

EJE TRASERO MOTRIZ	
Marca / Modelo	Meritor / MS 23-168
Tipo	Eje rígido en acero estampado
Relación de reducción	5,38:1 (Std.) / 5,63:1 (Opc.)

SUSPENSIÓN	METÁLICA	NEUMÁTICA
Delantera	Ballestas semielípticas de doble etapa. Amortiguadores hidráulicos telescópicos de doble acción. Barra estabilizadora.	Neumática integral de 2 Pulmones. Válvula niveladora de altura. Amortiguadores hidráulicos telescópicos. Barra estabilizadora.
Trasera	Ballestas principales semielípticas de acción progresiva. Ballestas auxiliares parabólicas. Amortiguadores hidráulicos telescópicos de doble acción. Barra estabilizadora.	Neumática integral de 4 Pulmones. Válvula niveladora de altura. Amortiguadores hidráulicos telescópicos. Barra estabilizadora.



FRENOS

Freno de servicio	Neumático, tambor en las ruedas delanteras y traseras, ABS + EBD (*)
Tipo / Circuito	S-came / circuito doble, independiente, depósito de aire, secador de aire con filtro coalescente.
Freno de estacionamiento	Cámara de muelle acumulador.
Actuación	Ruedas traseras.
Accionamiento	Válvula moduladora en el tablero de instrumentos.
Freno Auxiliar / Tipo	MAN Exhaust Valve Brake (EVB) / Freno de cabezal y válvula tipo mariposa.
Accionamiento	Electroneumático, con interruptor en el tablero y comando en el acelerador.
Seguridad Activa	ABS + EBD (*)

(*) Distribución de fuerza de frenado

RUEDAS

Llantas	Acero, 8,25" x 22,5" - Incluye Auxilio
Neumáticos	295/80R22,5 - Incluye Auxilio

Obs: Los datos técnicos pueden actualizarse sin previo aviso. Imágenes no contractuales. Septiembre 2024.

DIMENSIONES (mm)

Distancia entre ejes	A	3.000 (Bogie)
Voladizo delantero	B	2.300
Voladizo trasero	C	3.217
Largo Total	D	8.517
Ángulo de entrada	E	15°
Ángulo de salida	F	9°
Ancho máximo delantero	G	2.384
Ancho máximo trasero	H	2.471
Trocha delantera	I	2.085
Trocha trasera	J	1.822

PRESTACIONES (Cálculo Teórico)

Relación de reducción eje trasero	5,38:1 (Std.)	5,63:1 (Opc.)
Velocidad máxima (km/h)	100 (Limitado Electrónicamente)	
Capacidad de rampa con 16.000 kg (%)	42	44
Partida en rampa con 16.000 kg (%)	34	35

Obs: Datos proyectados por simulación de rendimiento

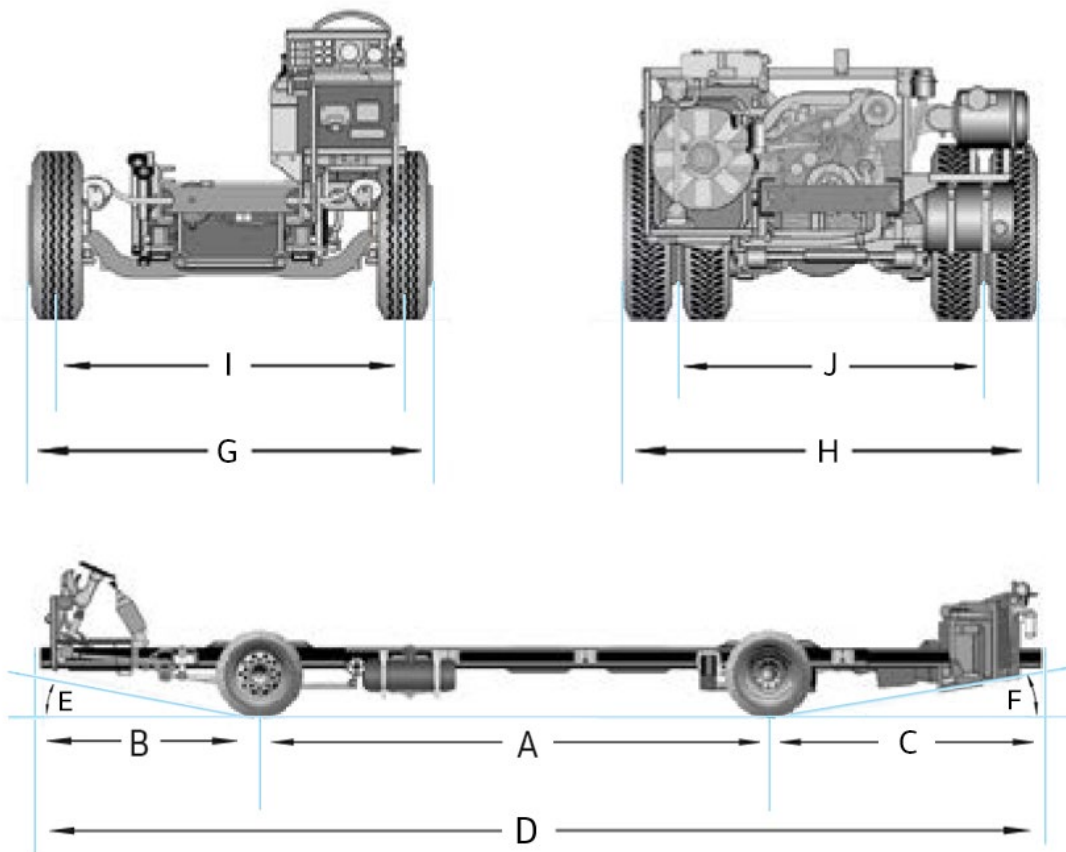

2 AÑOS DE GARANTÍA
 ó 200.000 KM | Lo que ocurra primero.

Volks|Assistance
 0800 888 8922 | Tu mejor compañero de ruta.



Utiliza y Recomienda

