

Constellation 31.330



Camiones y Buses

MOTOR	
Marca / Modelo	Cummins / ISL 330
N° de cilindros / Cilindrada (cm3)	6 en línea / 8.900
Potencia neta máx. - CV (Kw) a rpm (*)	330 (246) a 2.100
Par motor neto máximo - Nm a rpm (*)	1.450 a 1.100 - 1.500
Sistema de inyección	Common Rail
Norma de emisiones	Euro V
Tecnología de emisiones	SCR

(*) Valores conforme ensayos ISO 1585

TRANSMISIÓN	
Marca / Modelo	ZF / 16S 1585 TD
Tipo / Accionamiento	Manual / a cables
N° de marchas de Avance / Retroceso	16 (sincronizadas) / 2
Relaciones de transmisión: 1° / 16° (Última)	16,41:1 / 1,00:1
Reversa	15,36:1 - 12,92:1
Tracción	6x4

EMBRAGUE	
Marca / Tipo	Sachs / monodisco seco, revestimiento orgánico.
Accionamiento	"Push Type", hidráulico asistido por aire.
Diámetro del Disco (mm)	430

EJE DELANTERO	
Marca / Modelo	Sifco / 13K
Tipo	Viga "I" en acero forjado.

EJES TRASEROS MOTRICES	
Marca / Modelo	Meritor / MT 50-168
Relación de reducción	4,10:1
Bloqueo de Diferencial	Interdiferencial

SUSPENSIÓN	
Delantera	Ballestas semielípticas de doble etapa. Amortiguadores hidráulicos telescópicos de doble acción. Barra estabilizadora.
Trasera	Eje rígido en tandem-Randon (tipo Bogie), ballestas semielípticas invertidas de acción progresiva.

PESOS Y CAPACIDADES (KG)		
Tipo de Cabina Constellation	Cabina Extendida	Techo Bajo
Distancia entre ejes (1° a 2° / 1° a 3°)	3.440 / 4.800 (Std.)	4.580 / 5.940 (Op.)
PESOS EN ORDEN DE MARCHA		
Eje delantero		
Eje trasero	4.290	4.340
Total	4.000	4.070
CAPACIDADES TÉCNICAS		
Eje delantero		
Eje trasero	6.500	
Total	24.000	
Capacidad Máxima de Tracción (CMT)	30.500	
Carga útil máxima (Técnica) + Carrocería	22.210	22.090

Obs: Los pesos son referenciales según condiciones originales, incluyendo nivel de fluidos completo y tanques de combustible llenos. Los pesos pueden estar limitados por normas viales y sufrir alteraciones debido a los opcionales.

FRENOS	
Freno de servicio	Neumático, tambor en las ruedas delanteras y traseras, ABS + EBD.
Tipo / Circuito	S-came / circuito doble, independiente, depósito de aire, secador de aire con filtro coalescente.
Freno de estacionamiento	Cámara de muelle acumulador.
Actuación	Ruedas traseras.
Accionamiento	Válvula moduladora en el tablero de instrumentos.
Freno Auxiliar / Tipo	Cummins C-Brake
Accionamiento	Electroneumático, con interruptor en el tablero y comando en el acelerador.
Seguridad Activa	ABS + EBD + ATC (Control de Tracción)

VOLÚMENES DE ABASTECIMIENTO (lts)	
Tanque de combustible / Material	275 / Plástico
Tanque de urea	35



RUEDAS	
Llantas	Acero, 8,25 x 22,5 - Incluye Auxilio
Neumáticos	295/80R22,5 - Incluye Auxilio

SISTEMA ELÉCTRICO	
Tensión nominal	24V
Batería	2 x (12V - 170Ah)
Alternador	80A - 28V

PRESTACIONES (Cálculo Teórico)	
Relación de reducción eje trasero	4,10:1
Velocidad máxima (km/h)	90 (Limitado Electrónicamente)
Capacidad de rampa con 23.000 kg (%)	77
Partida en rampa con 23.000 kg (%)	76

Obs: Datos proyectados por simulación de rendimiento

CHASIS	
Tipo	Escalera, largueros rectos de perfil "U" constante, remachado y atornillado.
Material	LNE 280 (larguero) - LNE 280 (refuerzo)

EQUIPAMIENTO	
Calefacción y Aire Acondicionado	●
Asiento de Conductor con suspensión neumática, apoyacabezas y cinturón de seguridad de 3 puntos	●
Asiento de Acompañante individual con apoyacabezas y cinturón de seguridad de 3 puntos	●
Tapizado de asientos en cuero sintético	●
Radio (AM/FM, CD+MP3, USB, Bluetooth)	●
Tacógrafo analógico MTCO	●
Panel de Instrumentos color	●
Control de velocidad crucero	●
Botón de accionamiento de toma de fuerza	●
Columna de dirección con regulación de altura y profundidad	●
Levantacristales con accionamiento manual	●
Espejos retrovisores con ajuste manual	●
Espejos de maniobra	●
Visera (Parasol color gris)	●
Escotilla de techo con múltiples posiciones	●
Suspensión de cabina mecánica e independiente de 4 puntos	●
Rejilla protectora de frente de radiador (atrapa insectos)	●
Control de Tracción - ATC	●

(Std) Estándar / (Op) Opcional. Obs: Los datos técnicos pueden actualizarse sin previo aviso. Imágenes no contractuales. Junio 2024

DIMENSIONES (mm)			
Tipo de Cabina Constellation		Cabina Extendida	Techo Bajo
Distancia entre ejes (1° a 2° / 1° a 3°)	A	3.440 / 4.800 (Std.)	4.580 / 5.940 (Op.)
Voladizo delantero	B		1.511
Voladizo trasero	C	1.195	2.273
Largo Total	D	7.506	9.824
Distancia entre ejes (2° a 3°)	E		1.360
Ángulo de entrada	F		21,5°
Altura de salida	G	40°	20°
Altura del vehículo	H		3.008
Altura de la plataforma de carga	I		1.075
Distancia mínima entre el eje delantero y el comienzo del implemento	J		660
Ancho máximo delantero (con/sin espejos)	K		2.997 / 2.507
Ancho máximo trasero	L		2.517
Trocha delantera	M		2.074
Trocha trasera	N		1.879
Despeje delantero	O		329
Despeje trasero	P		232,5
Distancia externa entre largueros	Q		884,5
Diámetro de giro		16.400	19.800
Distancia libre de carrozado		5.335	7.653

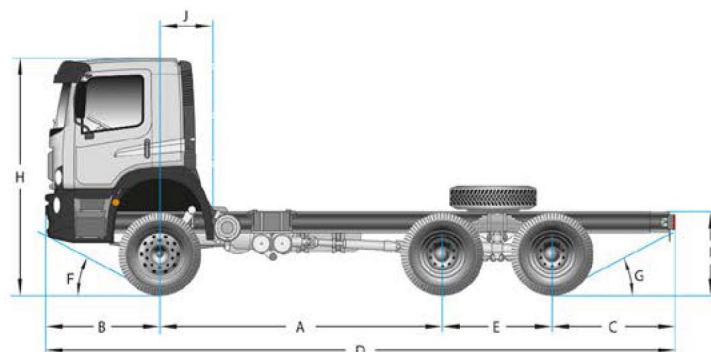
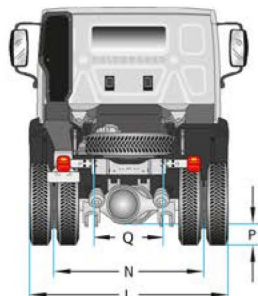

2 AÑOS DE GARANTÍA
ó 200.000 KM | Lo que ocurra primero.

Volks|Assistance
0800 888 8922 | Tu mejor compañero de ruta.



Utiliza y Recomienda

