

Constellation 26.280



Camiones y Buses

MOTOR	
Marca / Modelo	MAN / D08 36 280
N° de cilindros / Cilindrada (cm3)	6 en línea / 6.871
Potencia neta máx. - CV (Kw) a rpm (*)	275 (205) a 2.300
Par motor neto máximo - Nm a rpm (*)	1.050 a 1.100 - 1.750
Sistema de inyección	Common Rail
Norma de emisiones	Euro V
Tecnología de emisiones	EGR

(*) Valores conforme ensayos ISO 1585

TRANSMISIÓN	
Marca / Modelo	ZF / 16S 1455 TD
Tipo / Accionamiento	Manual / a cables
N° de marchas de Avance / Retroceso	16 (sincronizadas) / 2
Relaciones de transmisión: 1° / 16° (Última)	18,10:1 / 1,00:1
Reversa	14,63:1 - 12,44:1
Tracción	6x4

EMBRAGUE	
Marca / Tipo	Sachs / monodisco seco, revestimiento orgánico
Accionamiento	"Push Type", hidráulico asistido por aire.
Diámetro del Disco (mm)	395

EJE DELANTERO	
Marca / Modelo	Sifco / 13K

EJES TRASEROS MOTRICES	
Marca / Modelo	Meritor / MT 46-145
Relación de reducción	4,88:1
Bloqueo de Diferencial	Interdiferencial

SUSPENSIÓN	
Delantera	Ballestas semielípticas de doble etapa. Amortiguadores hidráulicos telescópicos de doble acción. Barra estabilizadora.
Trasera	Eje rígido en tandem-Randon (tipo Bogie), ballestas semielípticas invertidas de acción progresiva.

PESOS Y CAPACIDADES (KG)		
Tipo de Cabina Constellation	Cabina Extendida Techo Bajo	
Distancia entre ejes (1° a 2° / 1° a 3°)	3.440 / 4.800 (Std.)	4.580 / 5.940 (Op.)
PESOS EN ORDEN DE MARCHA		
Eje delantero	3.870	3.910
Eje trasero	3.670	3.720
Total	7.540	7.630

CAPACIDADES TÉCNICAS	
Eje delantero	6.100
Eje trasero	20.200
Total	26.300
Capacidad Máxima de Tracción (CMT)	42.000
Carga útil máxima (Técnica) + Carrocería	18.760 18.670

Obs: Los pesos son referenciales según condiciones originales, incluyendo nivel de fluidos completo y tanques de combustible llenos. Los pesos pueden estar limitados por normas viales y sufrir alteraciones debido a los opcionales.

FRENOS	
Freno de servicio	Neumático, tambor en las ruedas delanteras y traseras, ABS + EBD.
Tipo / Circuito	S-came / circuito doble, independiente, depósito de aire, secador de aire con filtro coalescente.
Freno de estacionamiento	Cámara de muelle acumulador.
Actuación	Ruedas traseras.
Accionamiento	Válvula moduladora en el tablero de instrumentos.
Freno Auxiliar / Tipo	MAN Exhaust Valve Brake (EVB) / Freno de cabezal y válvula tipo mariposa.
Accionamiento	Electroneumático, con interruptor en el tablero y comando en el acelerador.
Seguridad Activa	ABS + EBD + ATC (Control de Tracción)

VOLÚMENES DE ABASTECIMIENTO (lts)	
Tanque de combustible / Material	275 / Plástico
Tanque de urea	-



RUEDAS	
Llantas	Acero, 7,5 x 22,5 - Incluye Auxilio
Neumáticos	275/80R22,5 - Incluye Auxilio

SISTEMA ELÉCTRICO	
Tensión nominal	24V
Batería	2 x (12V - 135Ah)
Alternador	80A - 28V

PRESTACIONES (Cálculo Teórico)	
Relación de reducción eje trasero	4,88:1
Velocidad máxima (km/h)	90 (Limitado Electrónicamente)
Capacidad de rampa con 23.000 kg (%)	41
Partida en rampa con 23.000 kg (%)	33

Obs: Datos proyectados por simulación de rendimiento

CHASIS	
Tipo	Escalera, largueros dobles, refuerzo en "C", superficie plana, perfil "U" constante, remachado y atornillado.
Material	LNE 280 (larguero) LNE 280 (refuerzo)

DIMENSIONES (mm)			
Tipo de Cabina Constellation		Cabina Extendida	Techo Bajo
Distancia entre ejes (1° a 2° / 1° a 3°)	A	3.440 / 4.800 (Std.)	4.580 / 5.940 (Op.)
Voladizo delantero	B		1.511
Voladizo trasero	C	1.195	2.415
Largo Total	D	7.506	9.866
Distancia entre ejes (2° a 3°)	E		1.360
Ángulo de entrada	F		21,5°
Altura de salida	G	40°	15,5°
Altura del vehículo	H		3.008
Altura de la plataforma de carga	I		1.075
Distancia mínima entre el eje delantero y el comienzo del implemento	J		660
Ancho máximo delantero (con/sin espejos)	K		2.997 / 2.507
Ancho máximo trasero	L		2.517
Trocha delantera	M		2.074
Trocha trasera	N		1.890
Despeje delantero	O		329
Despeje trasero	P		232,5
Distancia externa entre largueros	Q		882
Diámetro de giro		16.400	19.800
Distancia libre de carrozado		5.335	7.695

EQUIPAMIENTO	
Calefacción y Aire Acondicionado	●
Asiento de Conductor con suspensión neumática, apoyacabezas y cinturón de seguridad de 3 puntos	●
Asiento de Acompañante individual con apoyacabezas y cinturón de seguridad de 3 puntos	●
Tapizado de asientos en cuero sintético	●
Radio (AM/FM, CD+MP3, USB, Bluetooth)	●
Tacógrafo analógico MTCO	●
Panel de Instrumentos color	●
Control de velocidad crucero	●
Botón de accionamiento de toma de fuerza	●
Columna de dirección con regulación de altura y profundidad	●
Levantacristales con accionamiento manual	●
Espejos retrovisores con ajuste manual	●
Espejos de maniobra	●
Visera (Parasol color gris)	●
Escotilla de techo con múltiples posiciones	●
Portaobjetos en consola de techo	●
Riel para cortinas	●
Suspensión de cabina mecánica e independiente de 4 puntos	●
Rejilla protectora de frente de radiador (atrapa insectos)	●
Control de Tracción - ATC	●

(Std) Estándar / (Op) Opcional. Obs: Los datos técnicos pueden actualizarse sin previo aviso. Imágenes no contractuales. Junio 2024

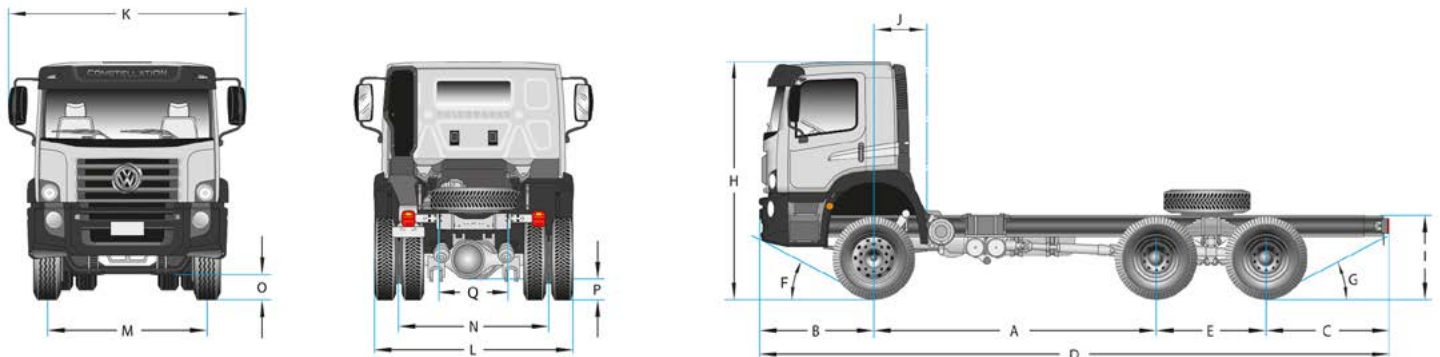

2 AÑOS DE GARANTÍA
ó 200.000 KM | Lo que ocurra primero.

VolksAssistance
0800 888 8922 | Tu mejor compañero de ruta.



Camiones Buses

Utiliza y Recomienda



[/camionesybusesvw](#)

[/vwcamionesbuses](#)

www.vwcamionesybuses.com.ar