

Constellation 19.330



Camiones y Buses

MOTOR	
Marca / Modelo	Cummins / ISL 330
Nº de cilindros / Cilindrada (cm ³)	6 en línea / 8.900
Potencia neta máx. - CV (Kw) a rpm (*)	330 (246) a 2.100
Par motor neto máximo - Nm a rpm (*)	1.450 a 1.100 - 1.500
Sistema de inyección	Common Rail
Norma de emisiones	Euro V
Tecnología de emisiones	SCR

(*) Valores conforme ensayos ISO 1585

TRANSMISIÓN		VTRONIC	
Marca / Modelo	ZF 12TX 2624 TD VTronic		
Tipo / Accionamiento	Automatizada / Electrónico		
Nº de marchas de Avance / Retroceso	12 (sincronizadas) / 4		
Relaciones de transmisión: 1º / Última	16,69:1 / 1,00:1		
	Reversa	15,54:1 - 12,03:1 - 3,40:1 - 2,64:1	
Tracción		4x2	

EMBRAGUE	
Marca / Tipo	Sachs / monodisco seco, revestimiento orgánico.
Accionamiento	"Pull Type", hidráulico asistido por aire.
Diámetro del Disco (mm)	430

EJE DELANTERO	
Marca / Modelo	Sifco / 13K

EJE TRASERO MOTRIZ	
Marca / Modelo	Meritor / MS- 23-165
Relación de reducción	3,42:1

SUSPENSIÓN	
Delantera	Ballestas semielípticas de doble etapa con acción progresiva. Amortiguadores hidráulicos telescópicos de doble acción. Barra estabilizadora.
Trasera	Ballestas semielípticas de doble etapa con acción progresiva. Ballestas auxiliares parabólicas. Amortiguadores hidráulicos telescópicos de doble acción. Barra estabilizadora.

PESOS Y CAPACIDADES (KG)		
Tipo de cabina Constellation	CD TB (Std.)	CD TA (Op.)
PESOS EN ORDEN DE MARCHA		
Eje delantero	4.037	4.100
Eje trasero	2.058	2.090
Total	6.095	6.190

CAPACIDADES TÉCNICAS		
Eje delantero	6.100	
Eje trasero	11.000	
Total	17.100	
Capacidad Máxima de Tracción (CMT)	45.000	
Carga útil máxima (Técnica) + Carrocería	11.005	10.910

Obs: Los pesos son referenciales según condiciones originales, incluyendo nivel de fluidos completo y tanques de combustible llenos. Los pesos pueden estar limitados por normas viales y sufrir alteraciones debido a los opcionales.

FRENOS	
Freno de servicio	Aire, tambor en las ruedas delanteras y traseras, autoajutable. ABS + EBD + ESP + EBS + EasyStart
Tipo / Circuito	S-came / circuito doble, independiente, depósito de aire, secador de aire con filtro coalescente.
Freno de estacionamiento	Cámara de muelle acumulador.
Actuación	Ruedas traseras.
Accionamiento	Válvula moduladora en el tablero de instrumentos.
Freno Auxiliar / Tipo	Cummins C-Brake
Accionamiento	Electroneumático, con interruptor en el tablero y comando en el acelerador.
Seguridad Activa	ABS + EBD + ATC + ESP + EBS + EasyStart

VOLÚMENES DE ABASTECIMIENTO (lts)	
Tanque de combustible / Material	2 x 275 / Plástico
Tanque de urea	35



Motor
Cummins
ISL 330

RUEDAS	
Lantas	Acero, 8,25 x 22,5 - Incluye Auxilio
Neumáticos	295/80R22,5 - Incluye Auxilio

SISTEMA ELÉCTRICO	
Tensión nominal	24V
Batería	2 x (12V - 170Ah)
Alternador	80A - 28V

PRESTACIONES (Cálculo Teórico)	
Relación de reducción eje trasero	3,42:1
Velocidad máxima (km/h)	90 (Limitado Electrónicamente)
Capacidad de rampa con 16.000 kg (%)	91
Partida en rampa con 16.000 kg (%)	90
Obs: Datos proyectados por simulación de rendimiento	

CHASIS	
Tipo	Escalera, largueros rectos de perfil "U" constante, remachado y atornillado.
Material	LNE 380

DIMENSIONES (mm)			
Tipo de Cabina Constellation	CD TB (Std.)	CD TA (Op.)	
Distancia entre ejes	A	4.340	
Voladizo delantero	B	1.511	
Voladizo trasero	C	2.180	
Largo Total	D	8.031	
Ángulo de entrada	E	15°	
Ángulo de salida	F	21°	
Altura del vehículo	G	2.908	3.322
Altura de la plataforma de carga	H	1.009	
Distancia mínima entre el eje delantero y el comienzo del implemento	I	800	
Ancho máximo delantero (con/sin espejos)	J	2.997 / 2.507	
Ancho máximo trasero	K	2.473	
Trocha delantera	L	2.096	
Trocha trasera	M	1.845	
Despeje delantero	N	245	
Despeje trasero	O	264	
Distancia externa entre largueros	P	872	
Diámetro de giro		17.300	
Distancia libre de carrozado		5.720	

EQUIPAMIENTO	VTRONIC
Constellation - CD TB (Opc. CD TA)	●
Calefacción y Aire Acondicionado	●
Asiento de Conductor con suspensión neumática, apoyacabezas y cinturón de seguridad de 3 puntos	●
Asiento de Acompañante individual con apoyacabezas y cinturón de seguridad de 3 puntos	●
Tapizado de asientos en cuero sintético	●
Radio (AM/FM, CD+MP3, USB, Bluetooth)	●
Tacógrafo Digital	●
Panel de Instrumentos color y multifunción	●
Computadora de Abordo	●
Control de velocidad crucero	●
Botón de accionamiento de toma de fuerza	●
Columna de dirección con regulación de altura y profundidad	●
Red portaobjetos en panel trasero de cabina	●
Levantacristales con accionamiento eléctrico	●
Cierre centralizado de puertas	●
Espejos retrovisores principales (con ajuste eléctrico) + convexo auxiliar	●
Espejo de maniobra frontal y lateral	●
Sistema de basculamiento de cabina con cerradura	●
Visera (Parasol color gris)	●
Escotilla de techo con múltiples posiciones	●
Portaobjetos en consola de techo	●
Riel para cortinas	●
Suspensión de cabina mecánica e independiente de 4 puntos	●
Rejilla protectora de frente de radiador (atrapa insectos)	●
Transmisión con Modo Maniobra	●
Control de Tracción - ATC	●
Asistente de partida en pendiente - EasyStart	●
Control de Estabilidad - ESP	●
Control Electrónico de Frenado - EBS	●
Funciones: ECO-ROLL, KICK-DOWN	●
Sensor de Inclinación	●

(Std) Estándar / (Op) Opcional. CE: CABINA EXTENDIDA / CD: CABINA DORMITORIO / TB: TECHO BAJO / TA: TECHO ALTO. Obs: Los datos técnicos pueden actualizarse sin previo aviso. Imágenes no contractuales. Agosto 2025

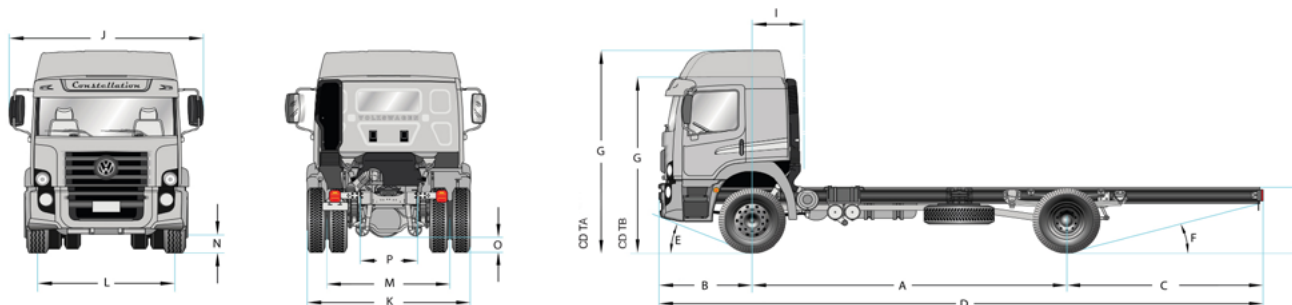

2 AÑOS DE GARANTÍA
 O 200.000 KM | Lo que ocurra primero.

VolksAssistance
 0800 888 8922 | Tu mejor compañero de ruta.



Utiliza y Recomienda

