

Constellation 17.280



Camiones y Buses

MOTOR	
Marca / Modelo	MAN / D08 36 280
Nº de cilindros / Cilindrada (cm3)	6 en línea / 6.871
Potencia neta máx. - CV (Kw) a rpm (*)	275 (205) a 2.300
Par motor neto máximo - Nm a rpm (*)	1.050 a 1.100 - 1.750
Sistema de inyección	Common Rail
Norma de emisiones	Euro V
Tecnología de emisiones	EGR

(*) Valores conforme ensayos ISO 1585

TRANSMISIÓN	
Marca / Modelo	ZF / 9S 1110 TD Servoshift
Tipo / Accionamiento	Manual / a cables
Nº de marchas de Avance / Retroceso	9 (Sincronizadas) / 1
Relaciones Crawler (Primerísima) / 1º / 8º (Última)	12,73:1 / 8,83:1 / 1,00:1
Reversa	12,04:1
Tracción	4x2

EMBRAGUE	
Marca / Tipo	Sachs / monodisco seco, revestimiento orgánico.
Accionamiento	"Push Type", hidráulico asistido por aire.
Diámetro del Disco (mm)	395

EJE DELANTERO	
Marca / Modelo	Sifco / 13K

EJE TRASERO MOTRIZ	
Marca / Modelo	Meritor / MS- 23-155
Relación de reducción	3,73:1

SUSPENSIÓN	
Delantera	Ballestas semielípticas de doble etapa. Amortiguadores hidráulicos telescópicos de doble acción. Barra estabilizadora.
Trasera	Ballestas principales semielípticas de acción progresiva. Ballestas auxiliares parabólicas. Amortiguadores hidráulicos telescópicos de doble acción. Barra estabilizadora.

PESOS Y CAPACIDADES (KG)		
Tipo de cabina Constellation	CE TB / CD TB	CD TB
Distancia entre ejes (mm)	4.340	4.800
PESOS EN ORDEN DE MARCHA		
Eje delantero	3.480 / 3.636	3.656
Eje trasero	1.870 / 1.769	1.799
Total	5.350 / 5.405	5.455

CAPACIDADES TÉCNICAS		
Eje delantero	6.100	
Eje trasero	11.000	
Total	17.100	
Capacidad Máxima de Tracción (CMT)	35.000	
Carga útil máxima (Técnica) + Carrocería	11.750 / 11.695	11.645

Obs: Los pesos son referenciales según condiciones originales, incluyendo nivel de fluidos completo y tanques de combustible llenos. Los pesos pueden estar limitados por normas viales y sufrir alteraciones debido a los opcionales.

FRENOS	
Freno de servicio	Neumático, tambor en las ruedas delanteras y traseras, ABS + EBD + ESP + EBS.
Tipo / Circuito	S-came / circuito doble, independiente, depósito de aire, secador de aire con filtro coalescente.
Freno de estacionamiento	Cámara de muelle acumulador.
Actuación	Ruedas traseras.
Accionamiento	Válvula moduladora en el tablero de instrumentos.
Freno Auxiliar / Tipo	MAN Exhaust Valve Brake (EVB) / Freno de cabezal y válvula tipo mariposa + Freno de Remolque.
Accionamiento	Electroneumático, con interruptor en el tablero y comando en el acelerador.
Seguridad Activa	ABS + EBD + ESP (Control de Estabilidad) + EBS (Control Electrónico de Frenado).

VOLÚMENES DE ABASTECIMIENTO (lts)	
Tanque de combustible / Material	2 x 275 en CD / Plástico // 1 x 275 en CE / Plástico
Tanque de urea	-

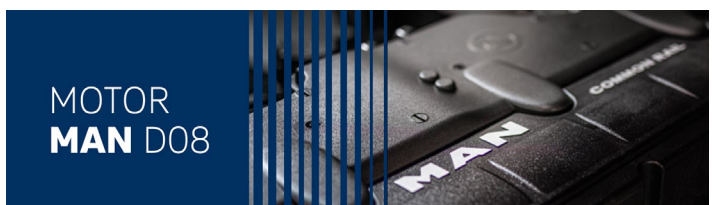

MOTOR
MAN D08

RUEDAS	
Llantas	Acero, 7,5 x 22,5 - Incluye Auxilio
Neumáticos	275/80R22,5 - Incluye Auxilio

SISTEMA ELÉCTRICO	
Tensión nominal	24V
Batería	2 x (12V - 135Ah) en CD / 2 x (12V - 100Ah) en CE
Alternador	80A - 28V

PRESTACIONES (Cálculo Teórico)	
Relación de reducción eje trasero	3,73:1
Velocidad máxima (km/h)	90 (Limitado Electrónicamente)
Capacidad de rampa con 16.000 kg (%)	58
Partida en rampa con 16.000 kg (%)	47
Obs: Datos proyectados por simulación de rendimiento	

CHASIS	
Tipo	Escalera, largueros rectos de perfil "U" constante, remachado y atornillado.
Material	LNE 380

DIMENSIONES (mm)			
Tipo de Cabina Constellation	CE TB / CD TB	CD TB	
Distancia entre ejes	A	4.340	4.800
Voladizo delantero	B	1.511	
Voladizo trasero	C	2.127	2.287
Largo Total	D	7.978	8.598
Ángulo de entrada	E	21°	
Ángulo de salida	F	14°	13°
Altura del vehículo	G	2.872	
Altura de la plataforma de carga	H	1.000	
Distancia mínima entre el eje delantero y el comienzo del implemento	I	660CS/800CD	800
Ancho máximo delantero (con/sin espejos)	J	2.997 / 2.507	
Ancho máximo trasero	K	2.473	
Trocha delantera	L	2.113	
Trocha trasera	M	1.845	
Despeje delantero	N	226	
Despeje trasero	O	215	
Distancia externa entre largueros	P	872	
Diámetro de giro		17.300	18.700
Distancia libre de carrozado		5807CS/5667CD	6.287

EQUIPAMIENTO	TRENDLINE	HIGHLINE
Cabina Dormitorio Techo Bajo (CD TB)	-	●
Cabina Simple Techo Bajo (CS TB)	●	-
Calefacción y Aire Acondicionado	●	●
Asiento de Conductor con suspensión neumática, apoyacabezas y cinturón de seguridad de 3 puntos	●	●
Asiento de Acompañante individual con apoyacabezas y cinturón de seguridad de 3 puntos	●	●
Asiento de Acompañante Triple rebatible con apoyacabezas y cinturones de seguridad independientes**	●	-
Tapizado de asientos en cuero sintético	●	●
Radio (AM/FM, CD+MP3, USB, Bluetooth)	●	●
Tacógrafo analógico MTCO	●	●
Panel de Instrumentos color y multifunción	●	●
Computadora de Abordo	●	●
Control de velocidad crucero	●	●
Botón de accionamiento de toma de fuerza	●	●
Columna de dirección con regulación de altura y profundidad	-	●
Red portaobjetos en panel trasero de cabina	-	●
Levantacristales con accionamiento eléctrico	-	●
Levantacristales con accionamiento manual	●	-
Cierre centralizado de puertas	-	●
Espejos retrovisores principales (con ajuste eléctrico) + convexo auxiliar	-	●
Espejos retrovisores con ajuste manual	●	-
Espejo de maniobra frontal y lateral	●	●
Sistema de basculamiento de cabina con cerradura	-	●
Visera (Parasol color gris)	-	●
Escotilla de techo con múltiples posiciones	●	●
Portaobjetos en consola de techo	●	●
Riel para cortinas	●	●
Suspensión de cabina mecánica e independiente de 4 puntos	●	●
Rejilla protectora de frente de radiador (atrapa insectos)	-	●

**Únicamente disponible para CE TB
(Std) Estándar / (Op) Opcional. CE: CABINA EXTENDIDA / CD: CABINA DORMITORIO / TB: TECHO BAJO. Obs: Los datos técnicos pueden actualizarse sin previo aviso. Imágenes no contractuales. Abril 2025

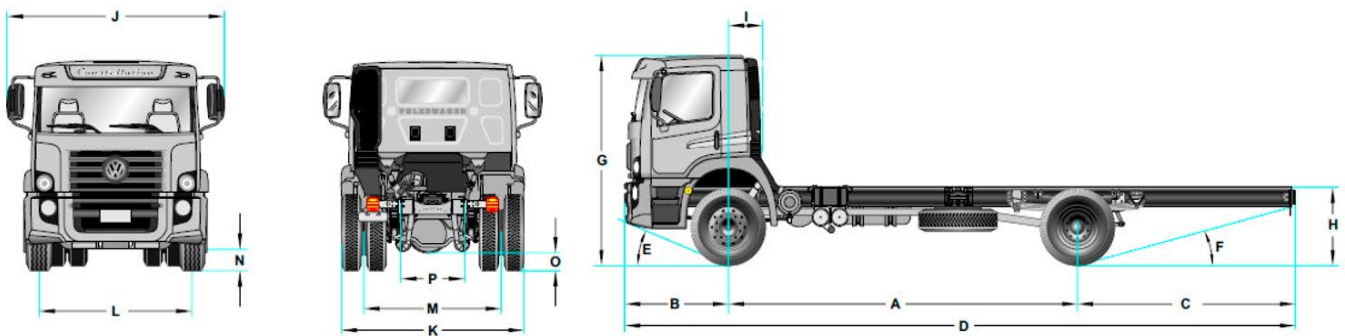

2 AÑOS DE GARANTÍA
ó 200.000 KM | Lo que ocurra primero.

VolksAssistance
0800 888 8922 | Tu mejor compañero de ruta.



Utiliza y Recomienda

